

# 嘉兴凯骐智能机械有限公司

公司介绍



嘉兴凯骐智能机械有限公司

与您创造绩效、共创双赢!!

TEL : +86-573-8808-1659

FAX : +86-573-8808-1653

E-mail : [jskh@kaihung.com](mailto:jskh@kaihung.com)

<http://www.kaihung.com>

# 公司信息

凱泓機械股份有限公司



 董事长：李明达

 总公司 – 凯泓机械股份有限公司



成立年：1991  
资本额：100万(USD)  
占地面积：8,000 m<sup>2</sup>  
员工人数：65人(2018)

 售服据点 –  
嘉善凯泓机械有限公司



成立年：2008

 分公司 –  
嘉兴凯骐智能机械有限公司



成立年：2017年10月  
员工人数：15人

# 发展里程碑

凱泓機械股份有限公司



2001

- 无刷马达整厂自动化生产线(第一条)

2015

- 导入CCD视觉辨识及在线自动量测系统。
- 申请专利 - 多轴加工机之转盘结构.....

2003

- 发表油压(卧式/立式)转盘加工机

2016

- 销售无刷马达生产线达到20条(自从2001年起)

2012

- 发表全伺服 NC 转盘加工机

2017

- 成立嘉兴凯骐
- 发表泛用型NC多轴加工机
- 申请专利 - 转子之磁铁植入装置及方法

2014

- 迁至台南永科厂 - 跨入车辆工业加工机制造

2018

- 申请专利 - 轴铁芯热合机及热合方法

# 营销各国

亚洲-台湾	亚洲-大陆	亚洲-其他
46%	38%	8%

美洲地区	欧洲地区	非洲地区
3%	3%	2%

凱泓培养优质的技术团队，  
在**亚洲市场**创造优渥的成绩

目前销售市场遍及世界各国。  
打入欧美/非洲地区，服务各地区客户



销售方面，获得客户热烈回响，达到有效扩大之市占率

整厂设备	6%
转盘式车铣复合机	34%
二路式车铣复合机	14%
马达生产设备	24%
其他设备	22%

(以出机设备为数据 ~ 2018)  
数据源：凱泓提供



# 经营项目

凱泓機械股份有限公司



## 客制化 专用设备



整厂设备



转盘式车铣复合机 (卧式、立式)



二路式车铣复合机 (二路、管件、辊包)



马达生产设备 (转子、定子、总组立线)



其他专用机

# 设备

凱泓機械股份有限公司

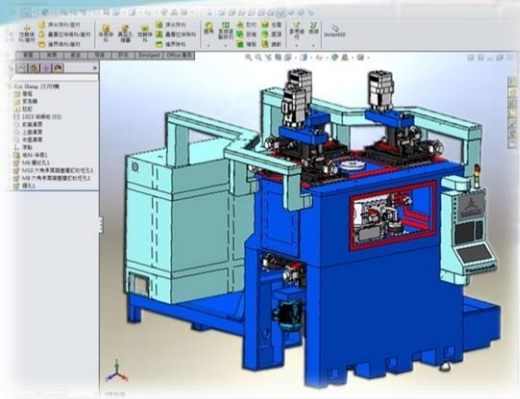

不断改善与研发，追求完善的工件制造，打造泛用型专机。  
运用SolidWorks 3D CAD软件，提高机台严谨度。



三次元量测室 - 严密精准的量测设备，确保质量。



精密组装室 - 配备空调设施，稳定主轴组装精度。



图形触控接口及多元对话式设计(支援双语)，操控简易，可快速导入产线。

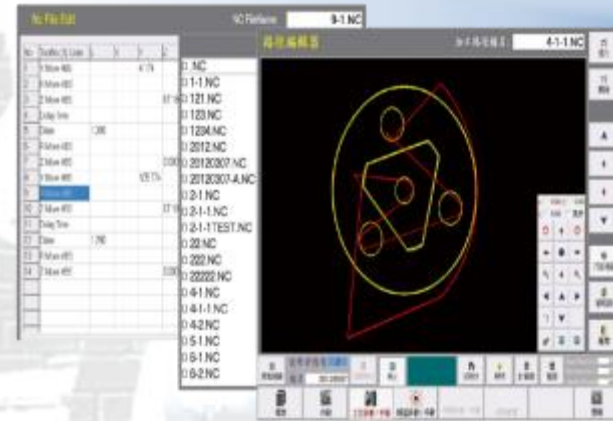

按钮对话式输入，搭配路径显示，快速并正确地完成加工程序编辑。



断刀管理系统设定刀具加工次数，刀具预估寿命。

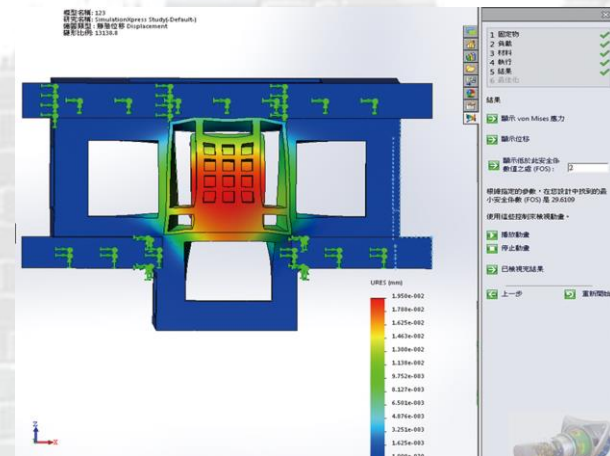

机台本体应力分析。



# 产业应用

应用 / 材质	铝	钢铁	黄铜
水五金	0	0	<u>4</u>
五金阀类	<u>1</u>	<u>4</u>	<u>10</u>
汽机车零件	<u>5</u>	<u>13</u>	0
空压气缸	<u>9</u>	0	<u>1</u>
其他机械设备	<u>1</u>	<u>5</u>	0



水五金



五金阀类



空压气缸



汽机车零件



其他机械设备



# 机械产品 - 引擎活塞自动化生产线

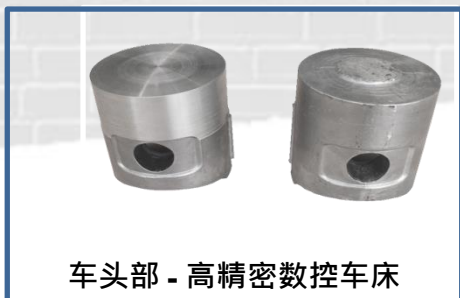

车头部 - 高精密数控车床

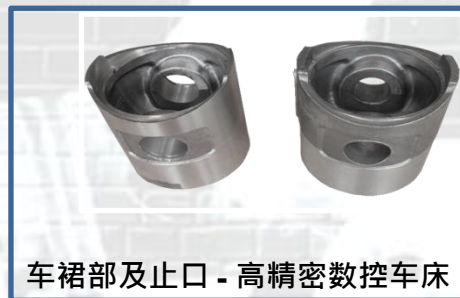

车裙部及止口 - 高精密数控车床



粗搪销孔 - 双轴销孔加工机

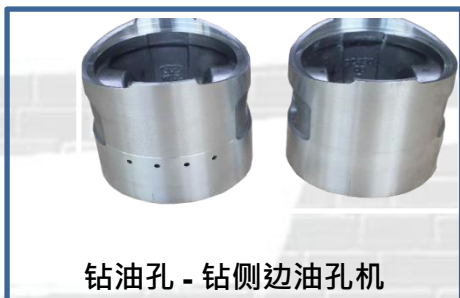

钻油孔 - 钻侧边油孔机

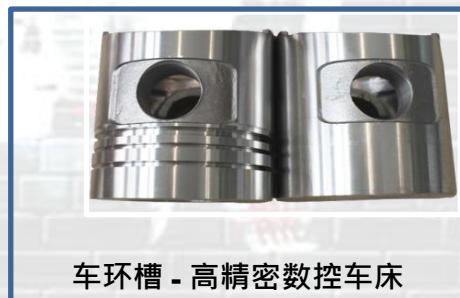

车环槽 - 高精密数控车床

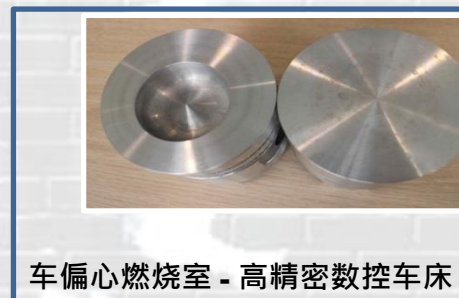

车偏心燃烧室 - 高精密数控车床



铣进/排气门坑 - 加工中心机

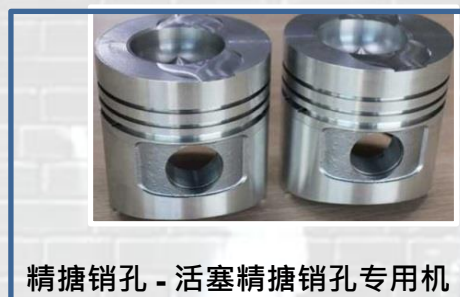

精搪销孔 - 活塞精搪销孔专用机



精车外圆 - 高精密椭圆卧式车床



# 机械产品 - 弹性制造系统

凱泓機械股份有限公司

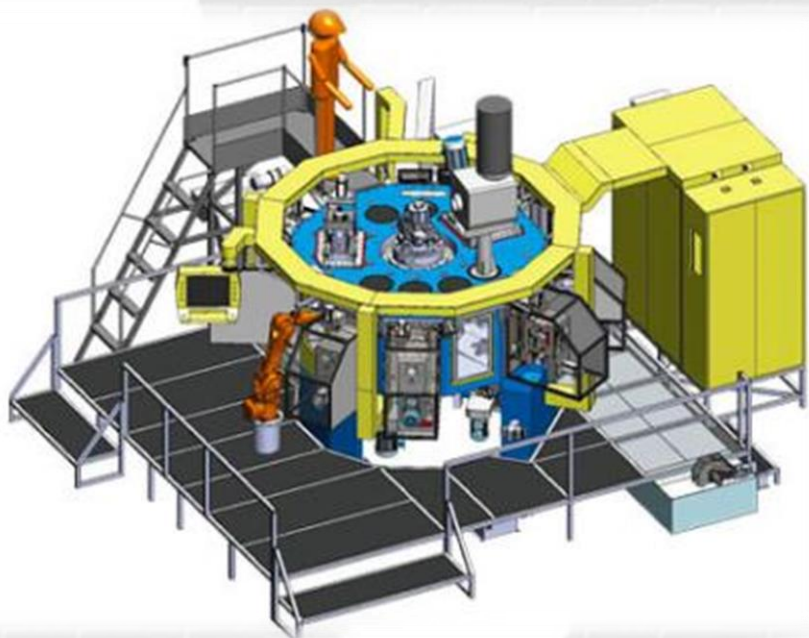

- \* **全自动化整合：**  
整合多台CNC车床、六轴机械手与凯泓多轴加工机成为全自动化制造系统。
- \* **CCD视觉辨识**  
利用CCD视觉辨识工件轮廓，通知机械手于任意角度夹取工件上下料。
- \* **雷射雕刻**  
搭配雷射雕刻机，在工件上刻生产序号
- \* **自动量测**  
搭配线性量规，线外自动检测孔深度，并做OK/NG分类。



整厂设备

转盘式车铣复合机

二路式车铣复合机

马达生产设备

其他专用机

# 机械产品 -

## 转盘多轴 (卧式转盘)加工机

凱泓機械股份有限公司



### 伺服 or 油压

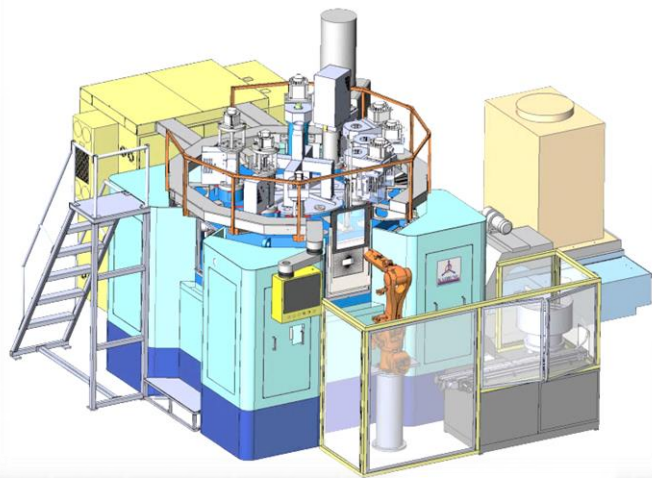

- ◎ 高效率生产
  - 多主轴 - 每支主轴均可搭配XYZ伺服滑台。
  - 多任务位 - 每工位可配置3只主轴，同步加工。
  - 可实现一般中心加工机、数控车床8倍~15倍的产能。
- ◎ 弹性制造
  - 控制软件可任意编辑加工程序。
  - 可选配零点治具，实现快速换模，节省换线时间。
  - 主轴可搭配XYZ伺服滑台及C轴角度控制。



- \* 工序中拥有冲四角孔/六角孔
- \* 指定角度钻孔功能
- \* 工件: BIT ADAPTER;
- \* 材质: SUS304
- \* 加工时间: 约10sec.±10% / pcs



# 机械产品 -

## 转盘多轴 (卧式转盘)加工机

凱泓機械股份有限公司



伺服 or 油压



- \* 工件：水表
- \* 材质：黄铜
- \* 特点：
  - 特殊夹具设计，稳固异型工件之夹持。
  - 高效率多任务位同时进行加工。
  - 油压驱动主轴，稳定性高。



# 机械产品 - 水车多轴 (立式转盘)加工机

伺 服 or 油 压

- ⊙ 针对三方向加工之加工设备。
- ⊙ 每一轴皆可以对话式程序编辑，可做钻孔、搪孔、攻牙、车沟、铣槽等功能。

- \* 工件：汽车零件 ( Hydraulic tappet )
- \* 材质：碳钢
- \* 特点：
  - 全伺服控制，易调整加工参数，提高生产效能。
  - 高效率多任务位同时进行加工。
  - 无二次定位问题，可达高精度及高稳定性。
  - 搭配料塔、机械手、定位治具。
  - 主轴搭配中心出水，提高刀具寿命。



# 机械产品 - 水车多轴 (立式转盘)加工机

## 伺服 or **油压**

- \* 工件：截止阀(1/2",5/8")
- \* C/T：约 8 sec.±10% / pcs
- \* 材质：黄铜
- \* 特点：
  - 油压驱动主轴，稳定性高。
  - 高效率多任务位同时进行加工。



# 机械产品- 二路式加工机

凯泓机械股份有限公司



- \* 工件：铝合金压铸件（手工具）
- \* C/T：约 12 sec.±10% / pcs
- \* 材质：铝合金
- \* 特点：
  - 钻孔/攻牙一次完成，节省时间。
  - 左右两侧主轴同时进行加工，确保位置度公差要求。
  - 异形件夹治具设计，确保夹持稳定性。



整厂设备

转盘式车铣复合机

二路式车铣复合机

马达生产设备

其他专用机



# 机械产品- 管件加工机

凱泓機械股份有限公司



- \* 工件：汽缸管件
- \* C/T：约 12 sec.±10% / pcs
- \* 材质：铝挤型
- \* 特点：
  - 大加工范围 -  $\varnothing 16 \sim \varnothing 100$  / L80-L2000
  - 车端面、倒角、攻牙之端面加工
  - 相较于传统机台，具有设备成本较低，且容易确保端面平行度的要求。



整厂设备

转盘式车铣复合机

二路式车铣复合机

马达生产设备

其他专用机



# 机械产品-

## 气缸辊包机

凱泓機械股份有限公司



- 气缸头/尾盖同步辊包，一次完成。
- 采前后夹头同动设计 (避免角度偏差)
- 快拆式模具，节省不同尺寸工件换线时间。

\* 程序模拟刀具路径

\* 行程范围：6mm~63mm

\* 直径范围：5mm~1000mm

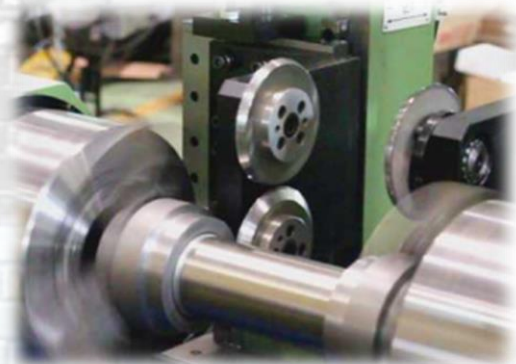

整厂设备

转盘式车铣复合机

二路式车铣复合机

马达生产设备

其他专用机

# 机械产品- 总组立线

凯泓机械股份有限公司



- \* 粉尘清洁
- \* 置入波型垫圈
- \* 检测波形垫圈数量
- \* 自动螺丝站
- \* 检测轴向间隙长度
- \* 检测三相电压端子
- \* 检测扭力值
- \* 使用条形码分辨料号



整厂设备

转盘式车铣复合机

二路式车铣复合机

马达生产设备

其他专用机

# 机械产品- 转子组入机

凱泓機械股份有限公司



- \* 塔式毛胚储料区。
- \* 磁铁震动盘送料与高度量测。
- \* 全自动硅钢片厚度检测、涂胶、雷射雕刻、磁铁组入，加热固化与检测作业。
- \* 炼条式冷却区。
- \* 硅钢片相位角定位、脱拔检测、尺寸量测。
- \* 轴芯压入硅钢片时，可全程监控压力与位置关系图。
- \* 轴芯料号监控。



整厂设备

转盘式车铣复合机

二路式车铣复合机

马达生产设备

其他专用机



# 机械产品-

## 定子凡立水涂胶干燥机

凱泓機械股份有限公司



### 凡立水热风式 / 热风式

- \* 分为预热区、滴注区、加热固化区与冷却区，加热温度最高可达250℃。
- \* 吊篮式工作台，方便大量生产，亦可搭配自动化上/下料机械手。
- \* 具有安全装置 - 过热防止、保护回路、排风系统、防爆与防止人员烫伤措施。
- \* 可依客户制程参数与产能需求进行规划。
- \* 可精准控制注胶量，提高产品稳定性。



整厂设备

转盘式车铣复合机

二路式车铣复合机

马达生产设备

其他专用机



# 机械产品-

## 热风式干燥机

凱泓機械股份有限公司



### 凡立水热风式 / 热风式

- \* 定子组入马达本体干燥炉，由正面入料，后方出料。
- \* 依客户需求规划干燥时间、冷却时间。
- \* 热风温度可调整监控，并配置六点纪录器。
- \* 具备多重保护装置，当组件故障失效时立即报警，防止连锁性损坏。
- \* 机械结构简单稳固，选用高质量温控组件，适合24小时连续作业的环境。



整厂设备

转盘式车铣复合机

二路式车铣复合机

马达生产设备

其他专用机

# 机械产品- 磁铁组立复合机

凱泓機械股份有限公司

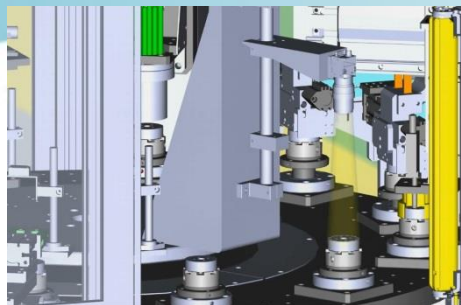

CCD检测模块编号

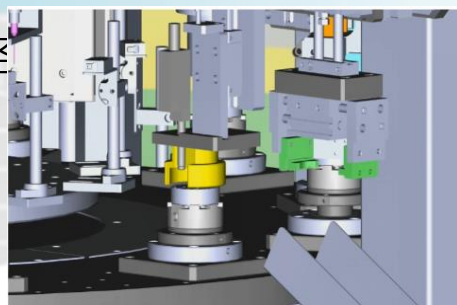

检测高度—  
铁心高度量测(OK / NG)

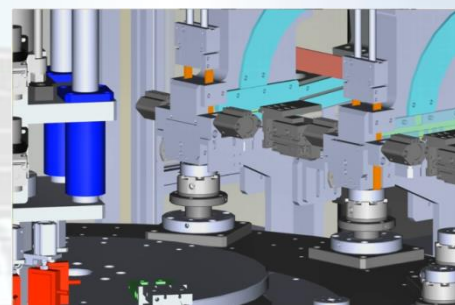

插入磁铁

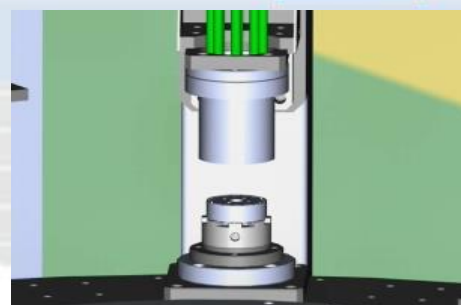

检测磁铁数量

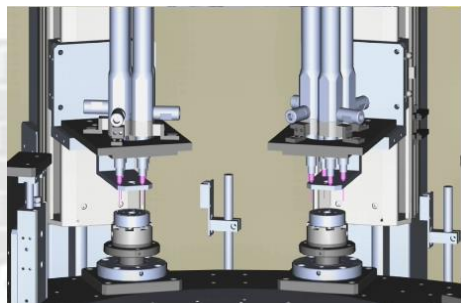

涂胶

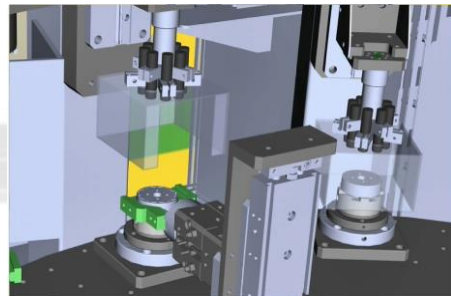

UV灯干燥站

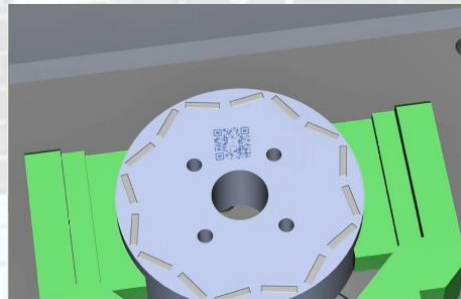

雷射

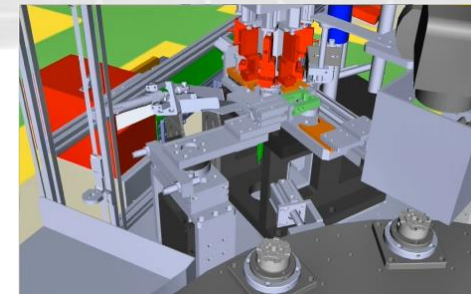

荷重测试

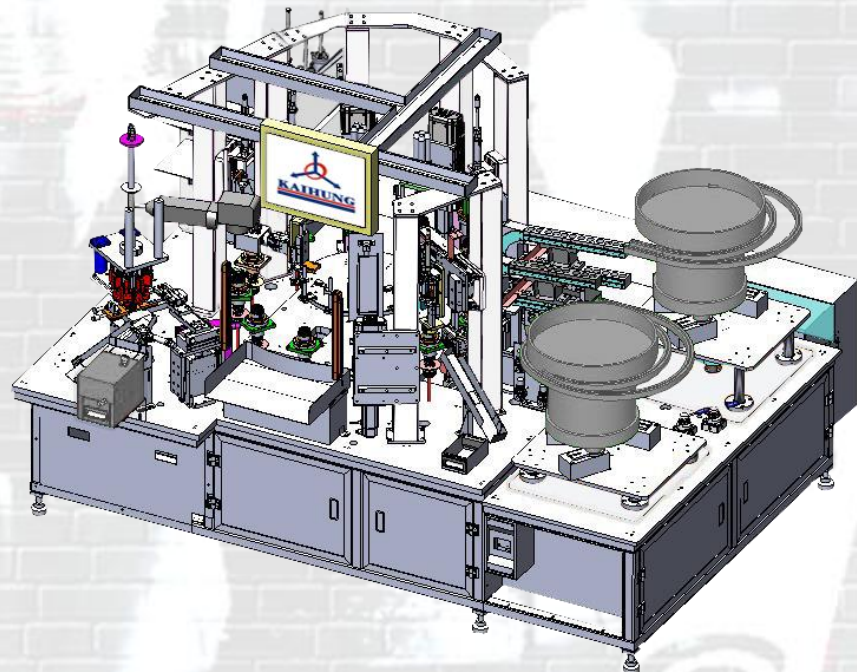

整厂设备

转盘式车铣复合机

二路式车铣复合机

马达生产设备

其他专用机

# 机械产品-

## 全行程监控伺服压床

凱泓機械股份有限公司



- \* 适合精密压配 - 1T、3T、5T。
- \* 压入行程可自行设定。
- \* 压力检知器读得每一尺寸压力值，转换成压力曲线，并可每日、每周、每月做纪录。



整厂设备

转盘式车铣复合机

二路式车铣复合机

马达生产设备

其他专用机



# 机械产品- 其他设备

凱泓機械股份有限公司



压入机



倒角加工机



自动钻孔机



数控平面磨床



铆合设备



校直机

整厂设备

转盘式车铣复合机

二路式车铣复合机

马达生产设备

其他专用机

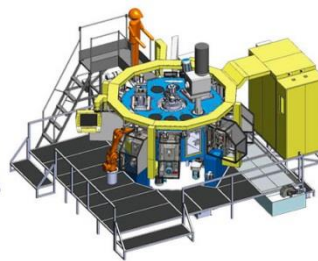
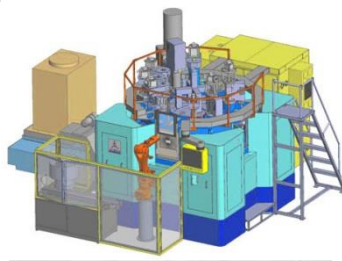

凱泓機械股份有限公司(總公司)

KAI HUNG MACHINERY CO.,LTD.

台南市永康區永科七路75號(永康科技工業區)

No.75 Yongke 7th RD.,YongKang Dist.,

Tainan City,71041,Taiwan

(YongKang Technology Industrial Park )

Tel:886-6-203-5558

Fax: 886-6-203-2555

E-mail: sales-02@kaihung.com

嘉興凱騏智能機械有限公司(分公司)

314500 浙江省嘉興市桐鄉市經濟開發區同仁路635號

嘉興服務處：TEL: 0573-88081659

FAX: 0573-88081653

廣州服務處：TEL: 020-86382330

FAX: 020-86382320

廈門服務處：TEL: 0592-5282520

FAX: 0592-5144795



凱泓機械股份有限公司